



Bedienungsanleitung
- Ergänzung -

K2006i

K2106i

K2010i

K2110i

1. Berichtigung zur Klemmenbelegung interner/ externer S0 (Seite 8, 9 und 11)

Aufgrund technischer Anforderungen wurde die Klemmenbelegung des internen und externen So-Busses geändert. Die auf Seite 8,9 und 11 der Bedienungsanleitung dargestellte Reihenfolge entspricht nicht der tatsächlichen Beschaltung.

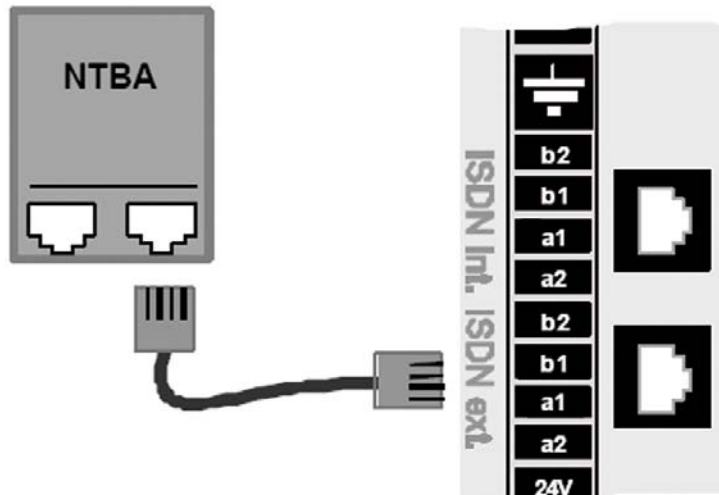

2. Hinweis zu Anschaltung einer Zusatzglocke (Seite 9)

Bedingt durch die Vielzahl unterschiedlicher Zusatzglocken empfehlen wir diese grundsätzlich nur über ein Zwischenrelais an den Klingeleingang anzubinden. Vereinzelt können bei direktem Anschluss von Zusatzglocken Spannungsspitzen auftreten, die eine Beschädigung des Klingeleingangs durch Überspannung verursachen.

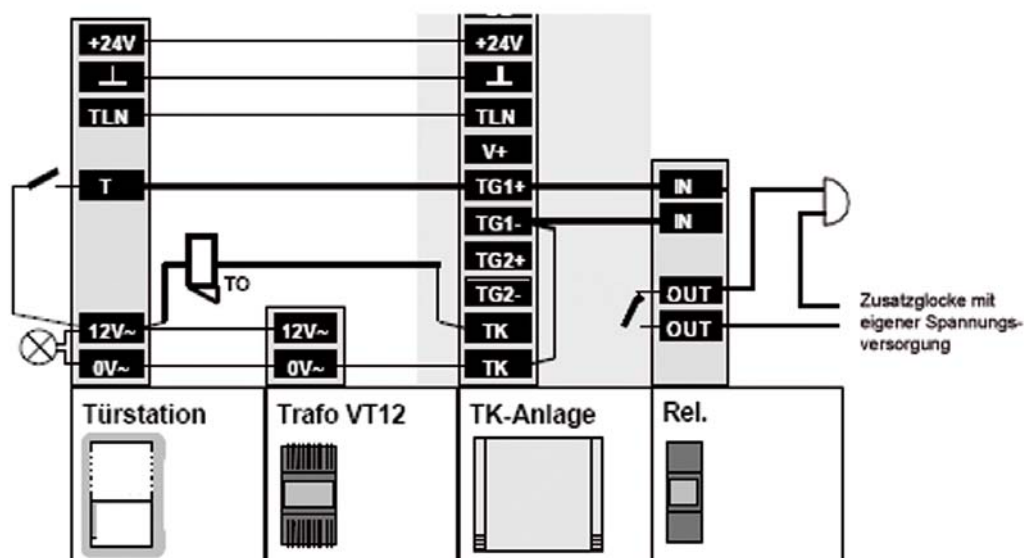

3. Betrieb der Konfigurationssoftware unter Windows XP

Die Konfigurationssoftware der K2000-Telefonanlage ist für die Betriebssysteme Windows® 95/ 98/2000/NT und XP geeignet. Sollten Sie Probleme beim Übertragen der Konfigurationsdaten haben, empfehlen wir nach Installation der Software die Aktivierung des Kompatibilitätsmodus „Windows 95“.



Gehen Sie dazu wie folgt vor:

Desktop --> Klick mit der rechten Maustaste auf das K2000 Icon --> Eigenschaften --> Kompatibilität --> Windows 95 Modus --> OK

4. Aktualisierung der Betriebssoftware, Technischer Support

Die jeweils aktuelle Betriebssoftware (Firmware) für die Telefonanlagen der K2000-Serie stellen wir zum kostenlosen Download im Internet unter www.keil-telecom.de zur Verfügung. Bitte sichern Sie vor einem Firmwareupdate die aktuelle Anlagenkonfiguration auf Ihrem Rechner. Wir empfehlen grundsätzlich, das Firmwareupdate über eine serielle Direktverbindung und nicht per ISDN-Verbindung über den internen So durchzuführen.

In unserem Supportbereich im Internet finden Sie ebenfalls Antworten auf häufig gestellte Fragen zu unseren Telefonanlagen und Türsprechsystemen. Zugleich haben Sie die Möglichkeit, bei Fragen zu unseren Produkten diese an unsere technische Kundenberatung zu senden.

Die Konfigurationssoftware der K2000-Telefonanlagen verfügt über eine ausführliche Onlinehilfe zur Programmierung und Bedienung der Telefonanlage. Sie erreichen die Onlinehilfe bei geöffnetem Konfigurationsprogramm durch Drücken der F1 Taste.

6. Technischer Kundendienst

Bei technischen Problemen mit Ihrem Gerät können Sie sich an Ihren Fachhändler oder die **Hotline 01805/ 345 835** wenden. Die Kosten betragen 14ct/ Min. aus dem deutschen Telekom Festnetz, Anrufe aus dem Mobilfunknetz und Ausland ggf. abweichend und können bei Ihrem Provider erfragt werden.

Sie erreichen unsere Techniker Montag bis Donnerstag von 9:30-12:00 und 14:00-17:00 Uhr sowie Freitag von 9:30-14:30 Uhr. Außerhalb dieser Zeiten und an Feiertagen können Sie uns Ihre Anfrage über das Supportformular unter www.keil-telecom.de senden.

Für eventuelle Reparatureinsendungen an unseren Service können Sie im Internet unter <http://www.keil-telecom.de/rma> einen Reparaturauftrag erstellen, ausdrucken und direkt der Einsendung beilegen.

Rücknahme und Recycling

Hat Ihr Gerät ausgedient, bringen Sie das Altgerät zur Sammelstelle Ihres kommunalen Entsorgungsträgers (z. B. Wertstoffhof). Das Symbol bedeutet, dass das Altgerät getrennt vom Hausmüll zu entsorgen ist. Nach dem Elektro- und Elektronikgerätegesetz sind Besitzer von Altgeräten gesetzlich gehalten, alte Elektro- und Elektronikgeräte einer getrennten Abfallerfassung zuzuführen. Helfen Sie bitte mit und leisten einen Beitrag zum Umweltschutz, indem Sie das Altgerät nicht in den Hausmüll geben.





Erklärung über die Konformität

Diese Erklärung gilt für folgend bezeichnete Erzeugnisse:

Geräteart: ISDN TK-Anlagen
Typenbezeichnung: Serie K2000i (Modelle K2110i, K2106i, K2010i, K2006i)
Zertifikat Nr.: 156 340

Hiermit wird bestätigt, dass die Produkte den wesentlichen Schutzanforderungen entsprechen, die in den Richtlinien des Rates zur Angleichung der Rechtsvorschriften der Mitgliedstaaten über die elektromagnetische Verträglichkeit (89/336/EWG) festgelegt sind, sowie der Richtlinie über Funkanlagen und Telekommunikationsendeinrichtungen und die gegenseitige Anerkennung ihrer Konformität (R&TTE-Richtlinie), sowie der Richtlinie des Rates zur Angleichung der Rechtsvorschriften der Mitgliedsstaaten betreffend elektrischer Betriebsmittel zur Verwendung innerhalb bestimmter Spannungsgrenzen (73/23/EWG Niederspannungsrichtlinie).

Diese Erklärung wird abgegeben durch

Keil Elektronik GmbH
Bretonischer Ring 15
85630 Grasbrunn
Germany

Die jeweiligen Prüfungen wurden durchgeführt bei

J.Schmitz EMV-Prüflabor, Chiemseestrasse 21, D-83022 Rosenheim
Deutsche Telekom AG, Testlabor Rottenburg-Steinfurt
KEIL ELEKTRONIK GmbH, Bretonischer Ring 15, D-85630 Grasbrunn

Zur Beurteilung der Erzeugnisse
wurden folgende Normen herangezogen:

EN 61000-4, EN 55022 Klasse B
European Telecommunication Standard 01/00570/UVZ(Layer1-3)
Internationale Norm IEC950 / DIN EN 60950 / VDE0805

22. August 2001

KEIL ELEKTRONIK GmbH

Günter Keil
rechtsgültige Unterschrift des Herstellers

Keil Telecom Vertriebs GmbH & Co KG
Dohnanystr. 30
D-04103 Leipzig

Telefon: +49 (0) 341 256 317 40

Telefax: +49 (0) 341 256 317 49

E-Mail: info@keil-telecom.de

Internet: www.keil-telecom.de

Stand Februar 2007
Änderungen vorbehalten.